

BRUYÈRE 73

CRÉÉ LE
2023-05-10

Surface totale 175.77 m ²	Étages 3	Pièces 21	Salles de bain 2.2
--	--------------------	---------------------	------------------------------

BRUYÈRE 73

SURFACE TOTALE : 175.77 m² • SURFACE HABITABLE : 147.69 m² • ÉTAGES : 3 • PIÈCES : 21



▼ Rez-de-chaussée

SURFACE TOTALE : 100.27 m² • SURFACE HABITABLE : 72.18 m² • PIÈCES : 9

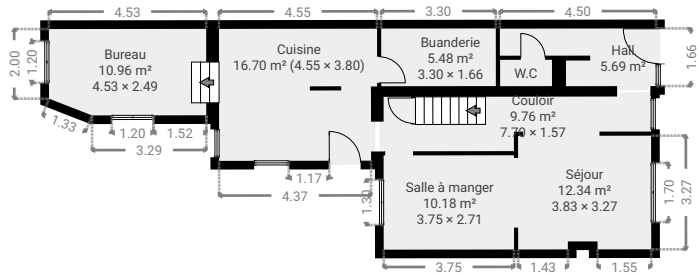
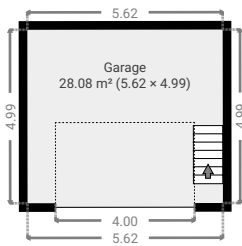

CETTE SUPERFICIE TOTALE CORRESPOND À L'ADDITION DES MESURES NETTES DE TOUTES LES PIÈCES, SANS COMPTER LES MURS, LES PASSAGES ENTRE LES PIÈCES ET LES GAINES TECHNIQUES

0 2 4 6 8 10m

1:218

BRUYÈRE 73

SURFACE TOTALE : 175.77 m² • SURFACE HABITABLE : 147.69 m² • ÉTAGES : 3 • PIÈCES : 21



▼ Buanderie Rez-de-chaussée

LARGEUR : 3.30 m • LONGUEUR : 1.66 m
SURFACE : 5.48 m² • PÉRIMÈTRE : 9.92 m

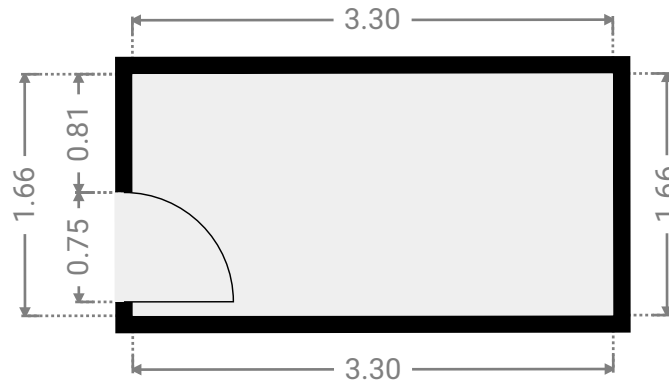

▼ Bureau Rez-de-chaussée

LARGEUR : 4.53 m • LONGUEUR : 2.49 m
SURFACE : 10.96 m² • PÉRIMÈTRE : 13.64 m

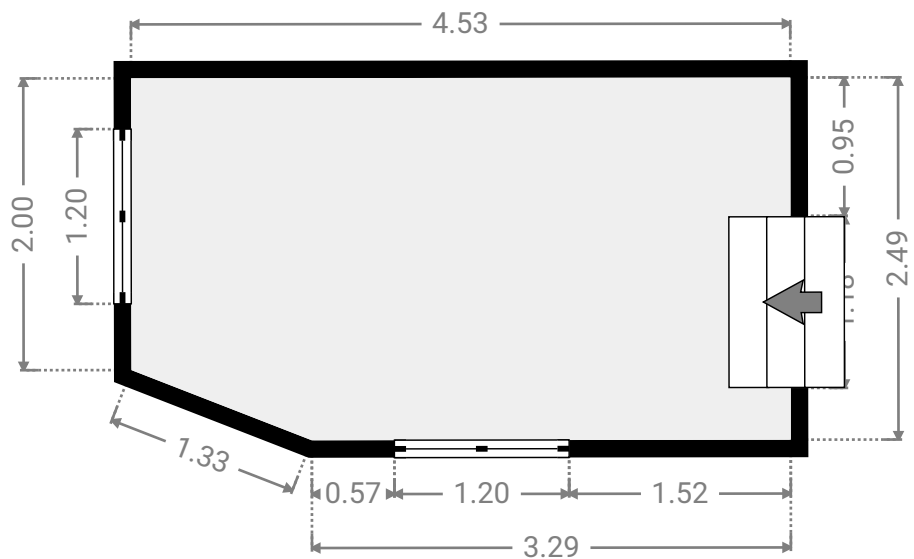

CETTE SUPERFICIE TOTALE CORRESPOND À L'ADDITION DES MESURES NETTES DE TOUTES LES PIÈCES, SANS COMPTER LES MURS, LES PASSAGES ENTRE LES PIÈCES ET LES GAINES TECHNIQUES

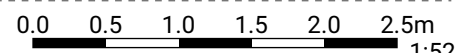

BRUYÈRE 73

SURFACE TOTALE : 175.77 m² • SURFACE HABITABLE : 147.69 m² • ÉTAGES : 3 • PIÈCES : 21



▼ Couloir Rez-de-chaussée

LARGEUR : 7.70 m • LONGUEUR : 1.57 m
SURFACE : 9.76 m² • PÉRIMÈTRE : 20.14 m

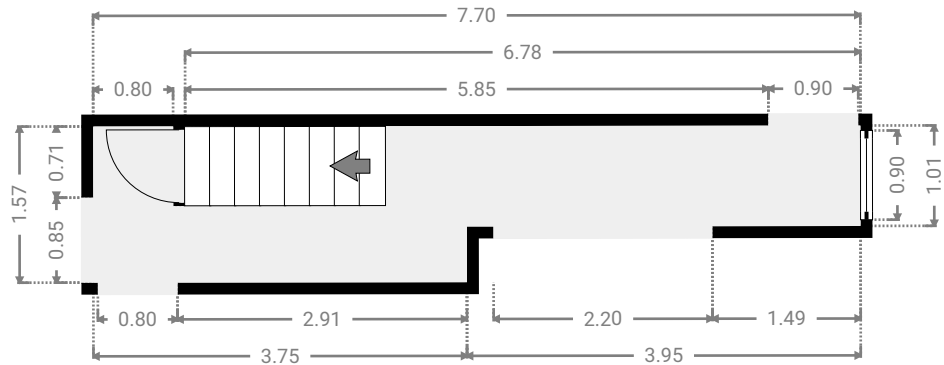

▼ Cuisine Rez-de-chaussée

LARGEUR : 4.55 m • LONGUEUR : 3.80 m
SURFACE : 16.70 m² • PÉRIMÈTRE : 20.23 m

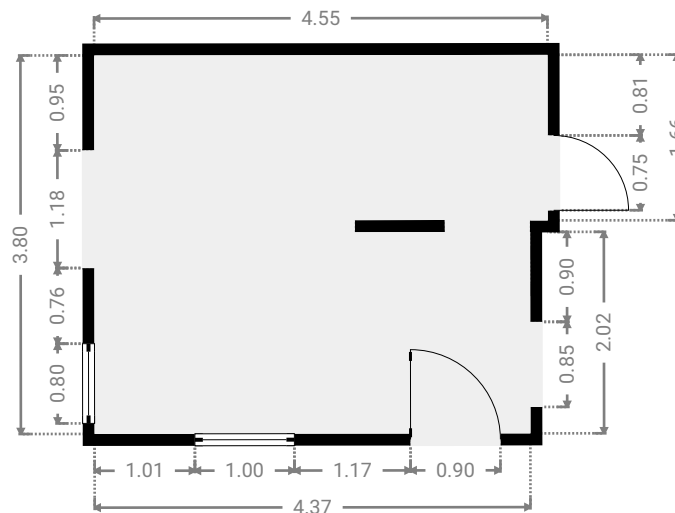

CETTE SUPERFICIE TOTALE CORRESPOND À L'ADDITION DES MESURES NETTES DE TOUTES LES PIÈCES, SANS COMPTER LES MURS, LES PASSAGES ENTRE LES PIÈCES ET LES GAINES TECHNIQUES

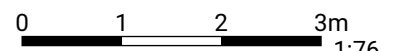

BRUYÈRE 73

SURFACE TOTALE : 175.77 m² • SURFACE HABITABLE : 147.69 m² • ÉTAGES : 3 • PIÈCES : 21



▼ Garage Rez-de-chaussée

LARGEUR : 5.62 m • LONGUEUR : 4.99 m
SURFACE : 28.08 m² • PÉRIMÈTRE : 21.23 m

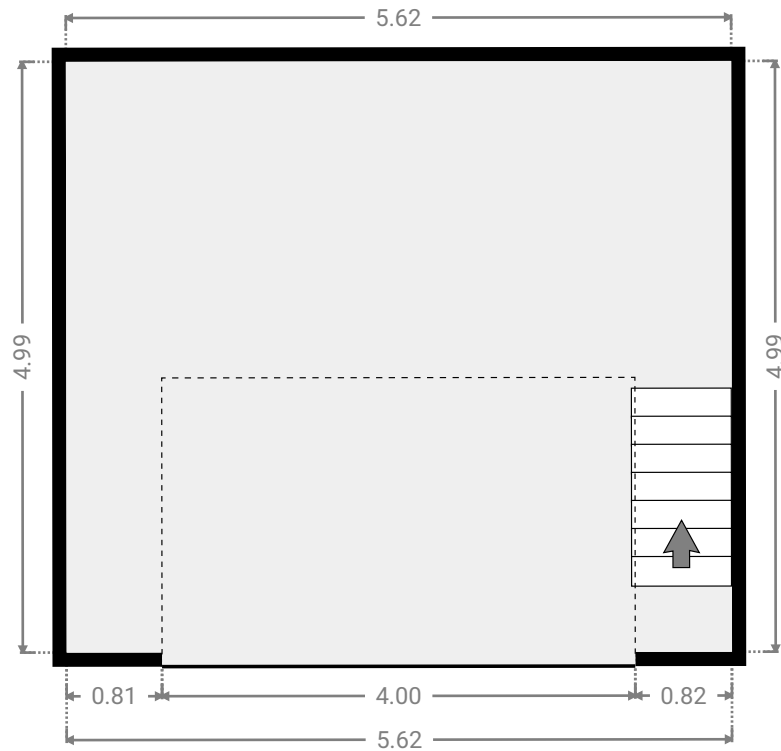

▼ Hall Rez-de-chaussée

LARGEUR : 4.50 m • LONGUEUR : 1.66 m
SURFACE : 5.69 m² • PÉRIMÈTRE : 13.71 m

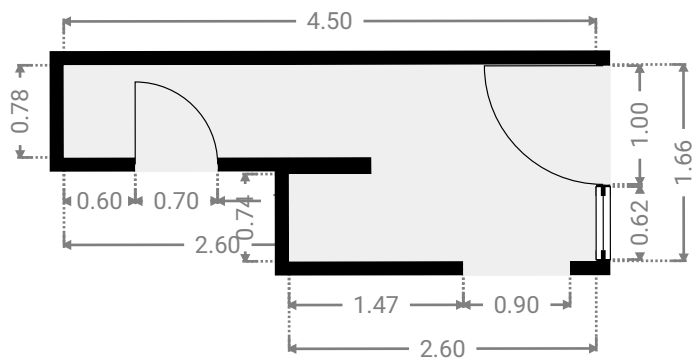

CETTE SUPERFICIE TOTALE CORRESPOND À L'ADDITION DES MESURES NETTES DE TOUTES LES PIÈCES, SANS COMPTER LES MURS, LES PASSAGES ENTRE LES PIÈCES ET LES GAINES TECHNIQUES

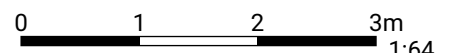

BRUYÈRE 73

SURFACE TOTALE : 175.77 m² • SURFACE HABITABLE : 147.69 m² • ÉTAGES : 3 • PIÈCES : 21



▼ Salle à manger Rez-de-chaussée

LARGEUR : 3.75 m • LONGUEUR : 2.71 m
SURFACE : 10.18 m² • PÉRIMÈTRE : 12.93 m

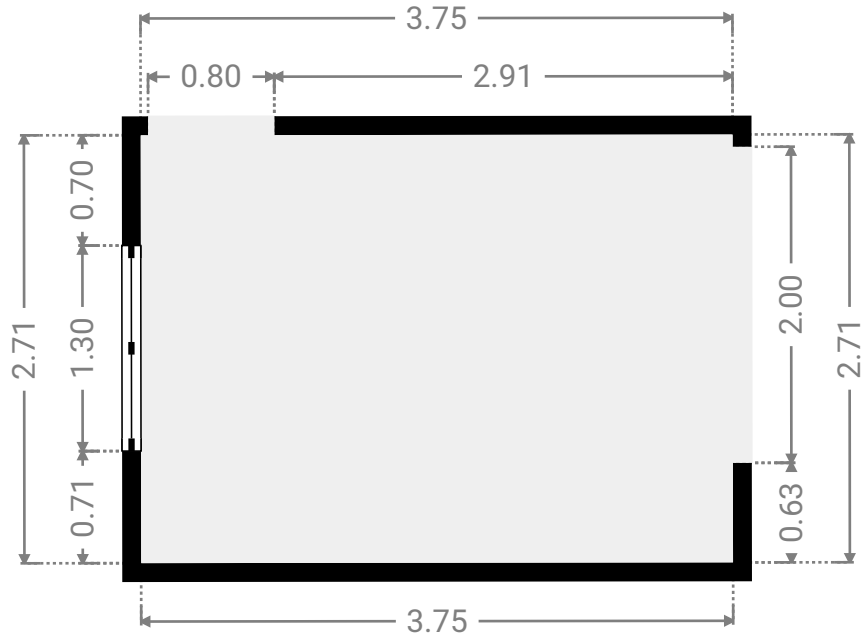

▼ Séjour Rez-de-chaussée

LARGEUR : 3.83 m • LONGUEUR : 3.27 m
SURFACE : 12.34 m² • PÉRIMÈTRE : 14.67 m

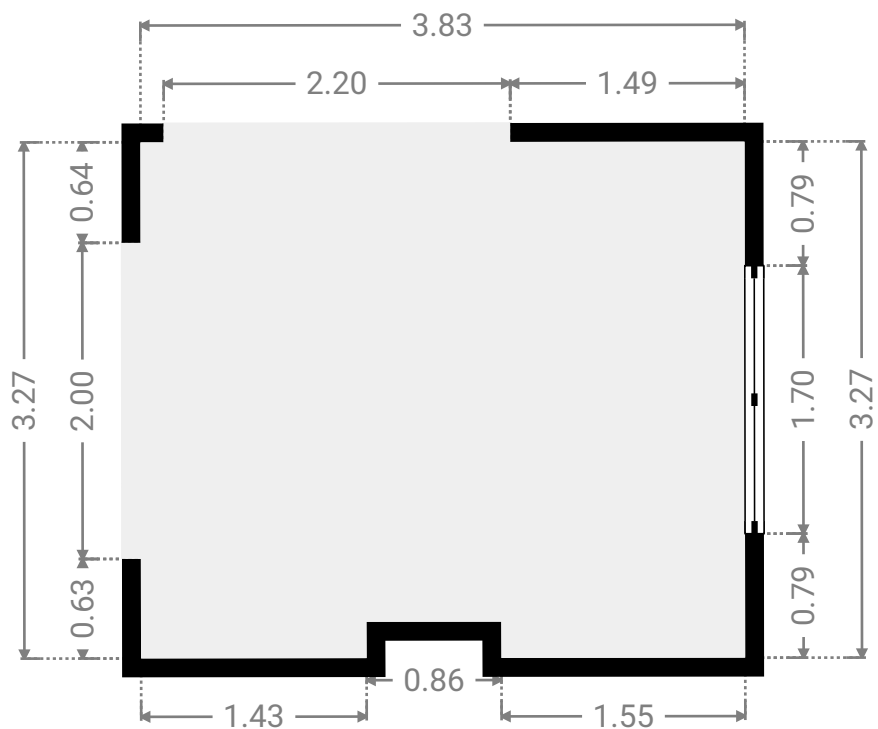

CETTE SUPERFICIE TOTALE CORRESPOND À L'ADDITION DES MESURES NETTES DE TOUTES LES PIÈCES, SANS COMPTER LES MURS, LES PASSAGES ENTRE LES PIÈCES ET LES GAINES TECHNIQUES

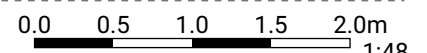

BRUYÈRE 73

SURFACE TOTALE : 175.77 m² • SURFACE HABITABLE : 147.69 m² • ÉTAGES : 3 • PIÈCES : 21

▼ W.C Rez-de-chaussée

LARGEUR : 1.49 m • LONGUEUR : 0.76 m
SURFACE : 1.13 m² • PÉRIMÈTRE : 4.50 m

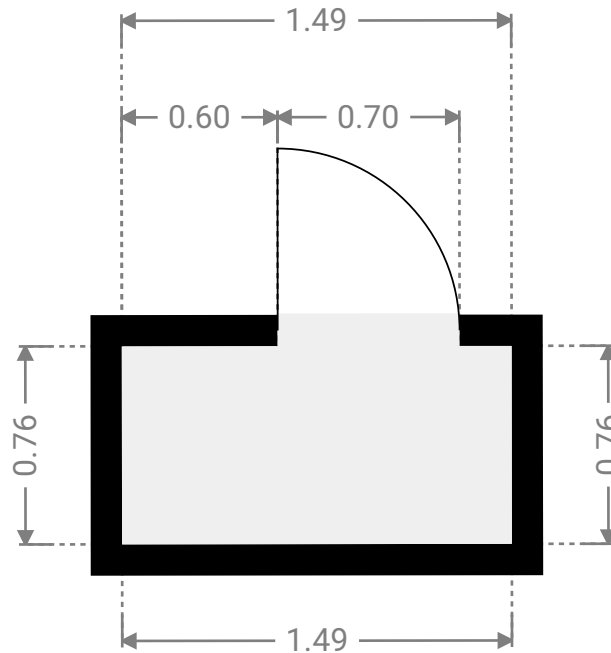

BRUYÈRE 73

SURFACE TOTALE : 175.77 m² • SURFACE HABITABLE : 147.69 m² • ÉTAGES : 3 • PIÈCES : 21



▼ 1er étage

SURFACE TOTALE : 58.52 m² • SURFACE HABITABLE : 58.52 m² • PIÈCES : 9

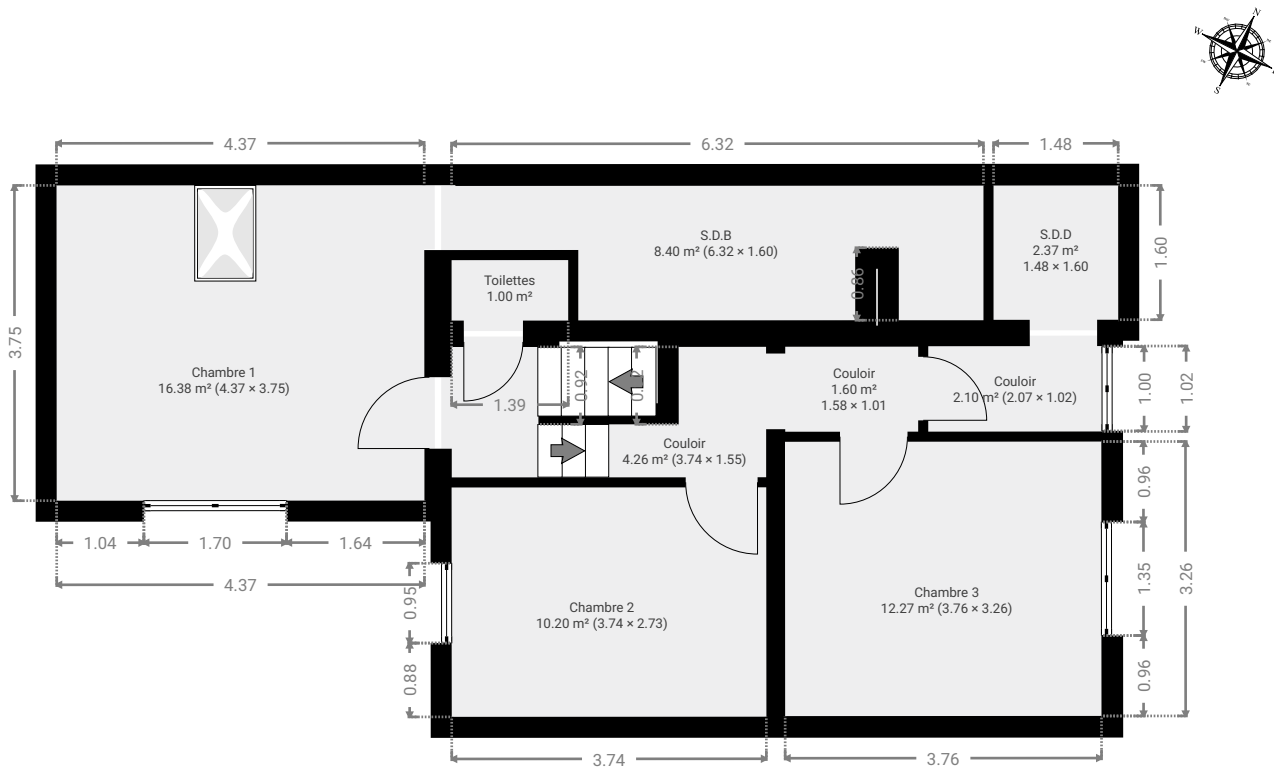

CETTE SUPERFICIE TOTALE CORRESPOND À L'ADDITION DES MESURES NETTES DE TOUTES LES PIÈCES, SANS COMPTER LES MURS, LES PASSAGES ENTRE LES PIÈCES ET LES GAINES TECHNIQUES

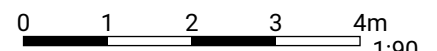

BRUYÈRE 73

SURFACE TOTALE : 175.77 m² • SURFACE HABITABLE : 147.69 m² • ÉTAGES : 3 • PIÈCES : 21



▼ Chambre 1 1er étage

LARGEUR : 4.37 m • LONGUEUR : 3.75 m
SURFACE : 16.38 m² • PÉRIMÈTRE : 16.24 m

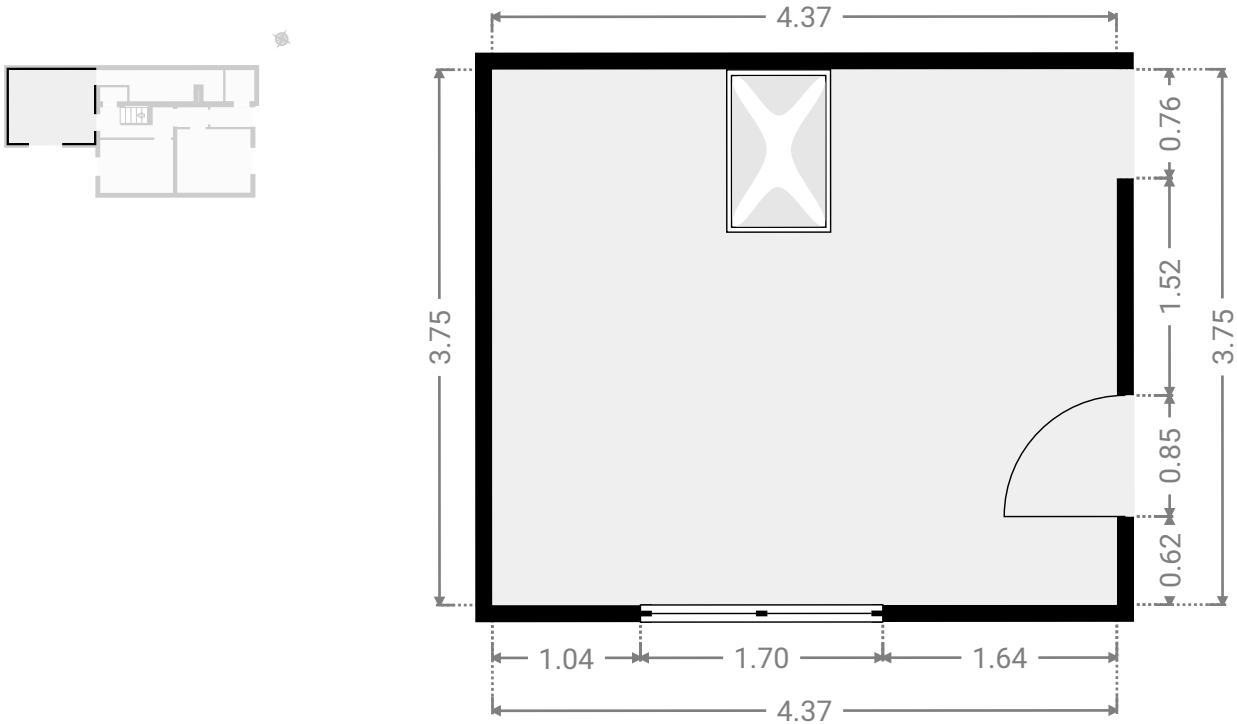

▼ Chambre 2 1er étage

LARGEUR : 3.74 m • LONGUEUR : 2.73 m
SURFACE : 10.20 m² • PÉRIMÈTRE : 12.93 m

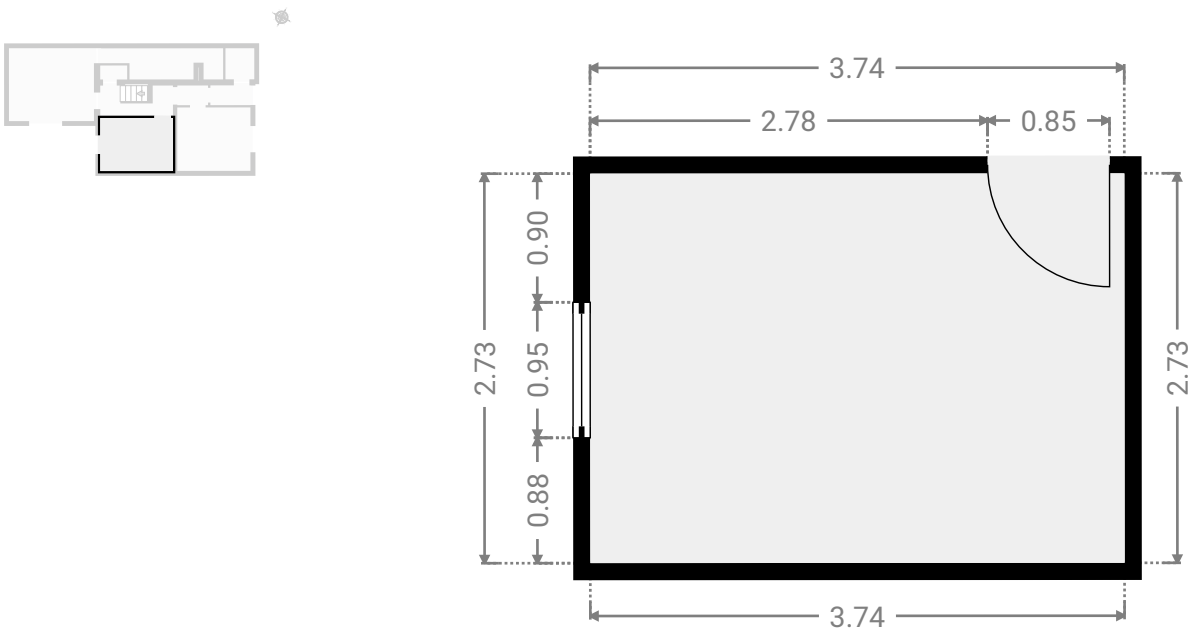

CETTE SUPERFICIE TOTALE CORRESPOND À L'ADDITION DES MESURES NETTES DE TOUTES LES PIÈCES, SANS COMPTER LES MURS, LES PASSAGES ENTRE LES PIÈCES ET LES GAINES TECHNIQUES

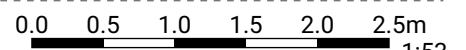

BRUYÈRE 73

SURFACE TOTALE : 175.77 m² • SURFACE HABITABLE : 147.69 m² • ÉTAGES : 3 • PIÈCES : 21



▼ Chambre 3 1er étage

LARGEUR : 3.76 m • LONGUEUR : 3.26 m
SURFACE : 12.27 m² • PÉRIMÈTRE : 14.04 m

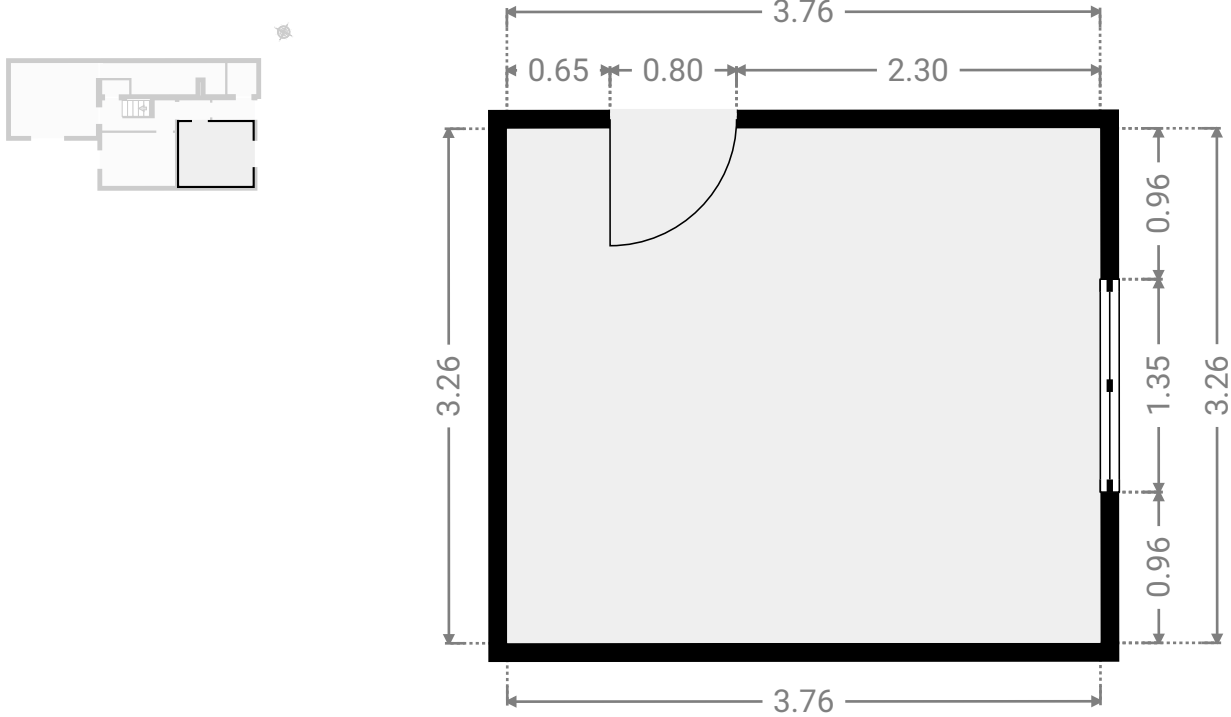

▼ Couloir 1er étage

LARGEUR : 3.74 m • LONGUEUR : 1.55 m
SURFACE : 4.26 m² • PÉRIMÈTRE : 12.41 m

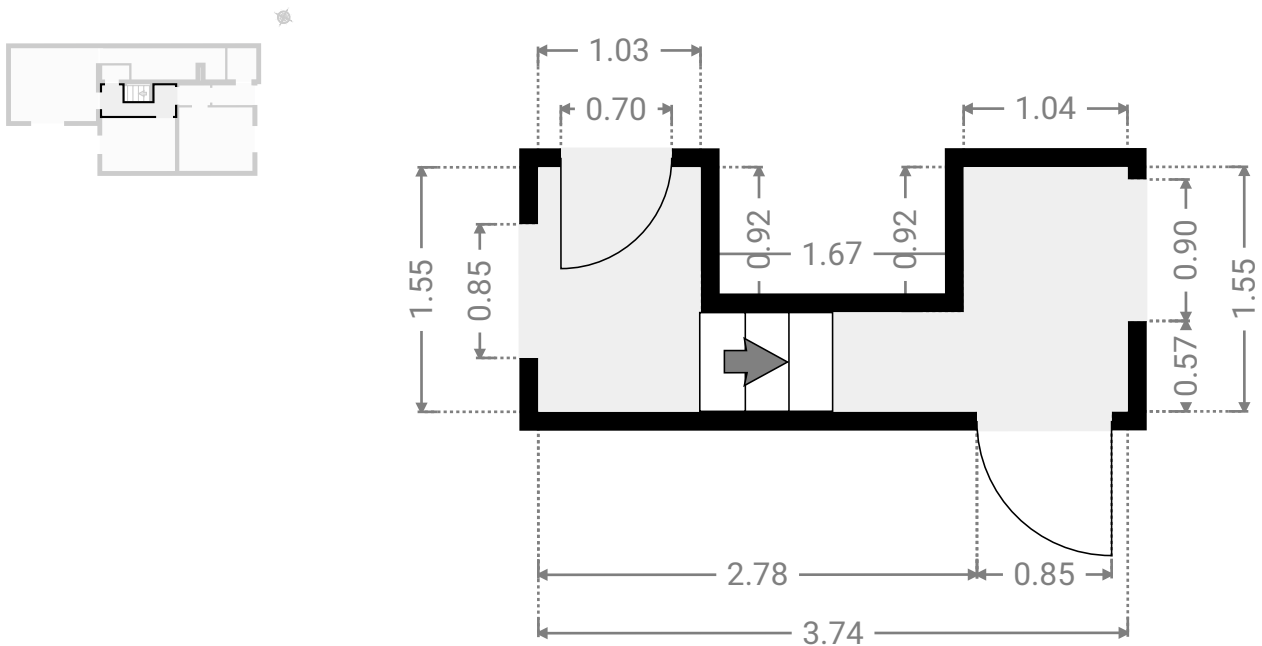

CETTE SUPERFICIE TOTALE CORRESPOND À L'ADDITION DES MESURES NETTES DE TOUTES LES PIÈCES, SANS COMPTER LES MURS, LES PASSAGES ENTRE LES PIÈCES ET LES GAINES TECHNIQUES

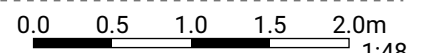

BRUYÈRE 73

SURFACE TOTALE : 175.77 m² • SURFACE HABITABLE : 147.69 m² • ÉTAGES : 3 • PIÈCES : 21



▼ Couloir 1er étage

LARGEUR : 1.58 m • LONGUEUR : 1.01 m
SURFACE : 1.60 m² • PÉRIMÈTRE : 5.18 m

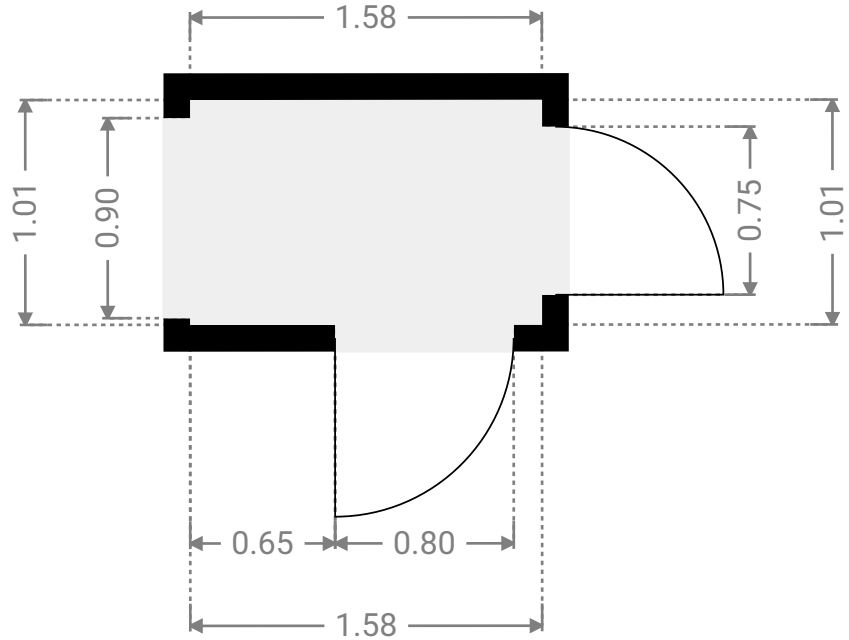
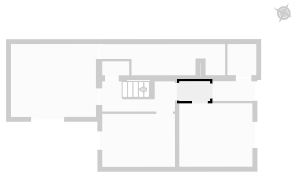

▼ Couloir 1er étage

LARGEUR : 2.07 m • LONGUEUR : 1.02 m
SURFACE : 2.10 m² • PÉRIMÈTRE : 6.16 m

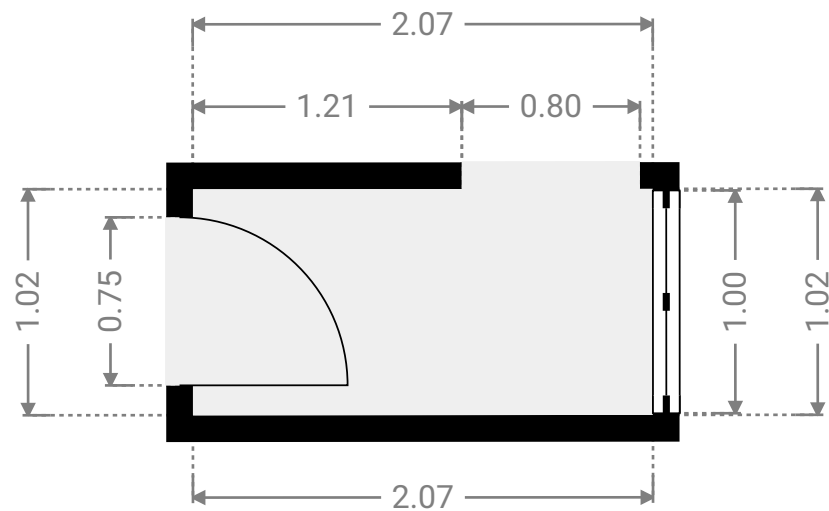
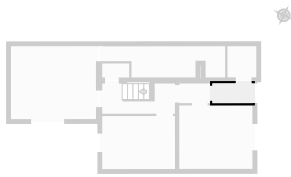

BRUYÈRE 73

SURFACE TOTALE : 175.77 m² • SURFACE HABITABLE : 147.69 m² • ÉTAGES : 3 • PIÈCES : 21



▼ S.D.B 1er étage

LARGEUR : 6.32 m • LONGUEUR : 1.60 m
SURFACE : 8.40 m² • PÉRIMÈTRE : 17.57 m

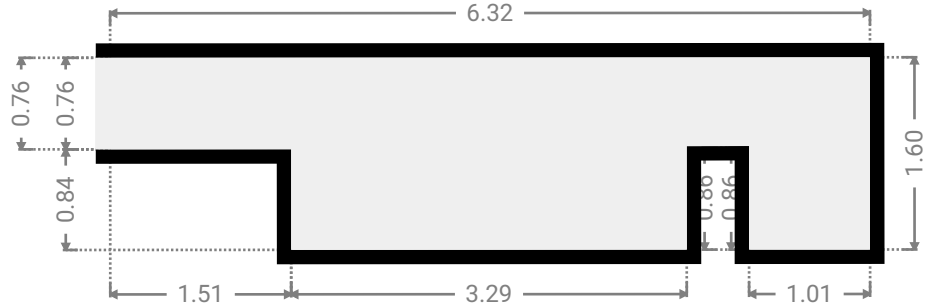
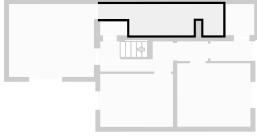

▼ S.D.D 1er étage

LARGEUR : 1.48 m • LONGUEUR : 1.60 m
SURFACE : 2.37 m² • PÉRIMÈTRE : 6.16 m

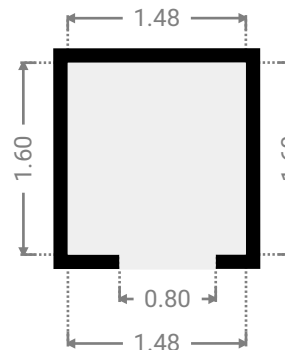
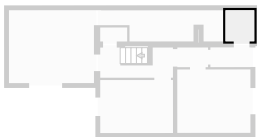

BRUYÈRE 73

SURFACE TOTALE : 175.77 m² • SURFACE HABITABLE : 147.69 m² • ÉTAGES : 3 • PIÈCES : 21



▼ Toilettes 1er étage

LARGEUR : 1.39 m • LONGUEUR : 0.72 m
SURFACE : 1.00 m² • PÉRIMÈTRE : 4.21 m

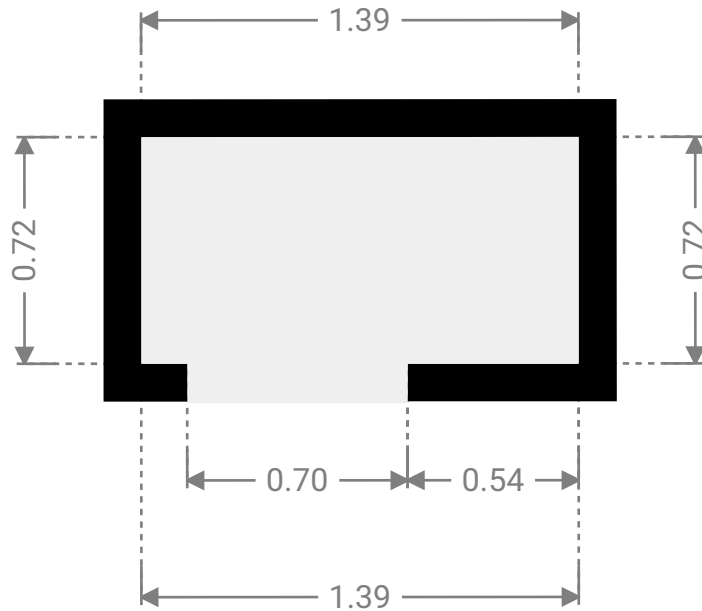
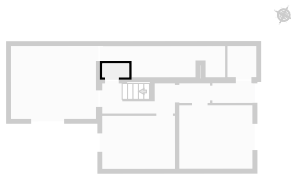

BRUYÈRE 73

SURFACE TOTALE : 175.77 m² • SURFACE HABITABLE : 147.69 m² • ÉTAGES : 3 • PIÈCES : 21



▼ Sous-sol

SURFACE TOTALE : 16.99 m² • SURFACE HABITABLE : 16.99 m² • PIÈCES : 3

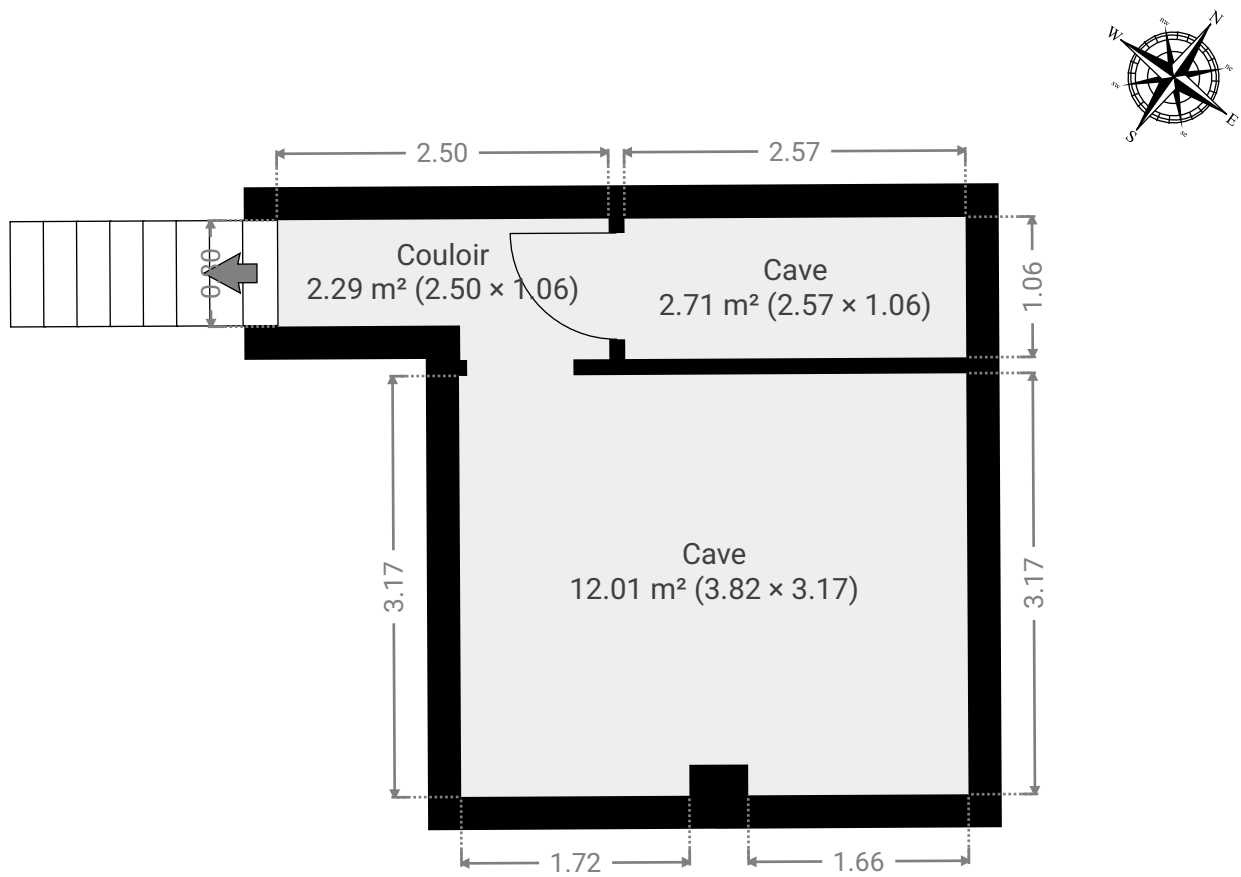

CETTE SUPERFICIE TOTALE CORRESPOND À L'ADDITION DES MESURES NETTES DE TOUTES LES PIÈCES, SANS COMPTER LES MURS, LES PASSAGES ENTRE LES PIÈCES ET LES GAINES TECHNIQUES

0.0 0.5 1.0 1.5 2.0 2.5m

1:57

BRUYÈRE 73

SURFACE TOTALE : 175.77 m² • SURFACE HABITABLE : 147.69 m² • ÉTAGES : 3 • PIÈCES : 21



▼ Cave Sous-sol

LARGEUR : 3.82 m • LONGUEUR : 3.17 m
SURFACE : 12.01 m² • PÉRIMÈTRE : 14.45 m

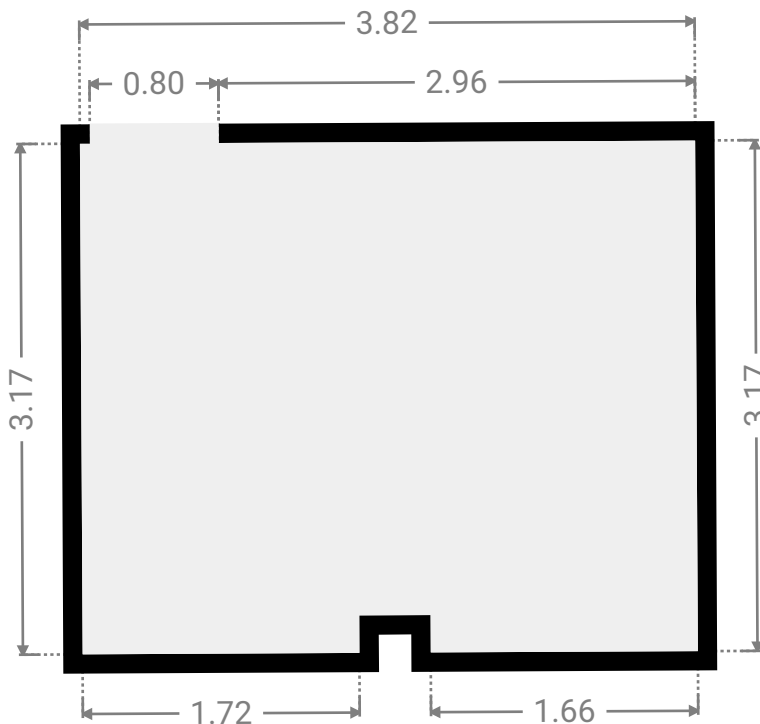
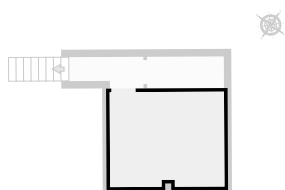

▼ Cave Sous-sol

LARGEUR : 2.57 m • LONGUEUR : 1.06 m
SURFACE : 2.71 m² • PÉRIMÈTRE : 7.25 m

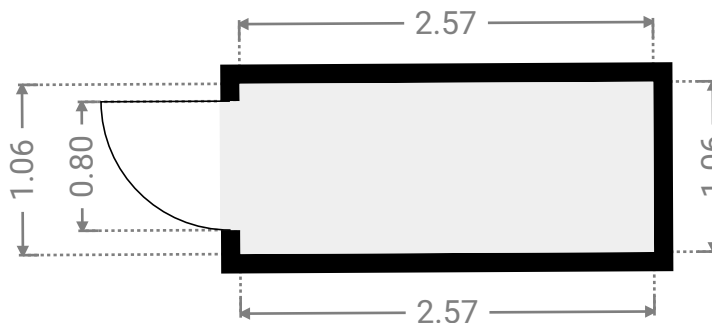
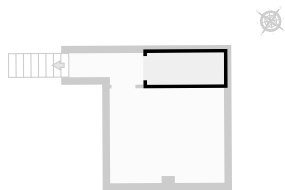

BRUYÈRE 73

SURFACE TOTALE : 175.77 m² • SURFACE HABITABLE : 147.69 m² • ÉTAGES : 3 • PIÈCES : 21



▼ Couloir Sous-sol

LARGEUR : 2.50 m • LONGUEUR : 1.06 m
SURFACE : 2.29 m² • PÉRIMÈTRE : 7.11 m

